

# MTG0400

Impianto di frantumazione trasportabile  
con mulino a martelli per la  
produzione di sabbia



Trasportable plant with  
an hammer mill designed to  
produce sand



**franzoi**

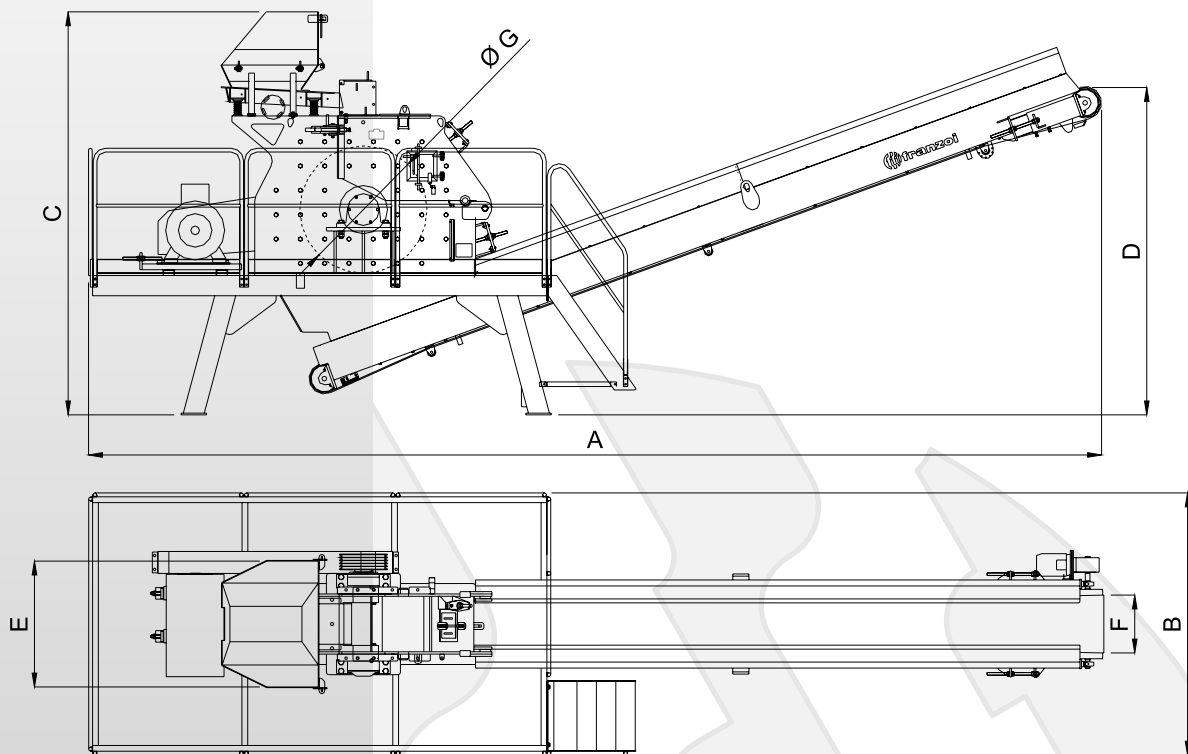

## Ingombri

## Dimensions

A	Lunghezza	Length	[mm]	9.760
B	Larghezza	Width	[mm]	2.270
C	Altezza	Height	[mm]	3.490
D	Altezza nastro	Conveyor unload height	[mm]	2.830
E	Larghezza tramoggia	Hopper width	[mm]	1.090
F	Larghezza nastro	Conveyor belt width	[mm]	500
G	Diametro rotore	Rotor	[mm]	1.100

## Dati tecnici

## Technical Data

Pezatura alimentazione	Feed size	[mm]	max 60
Potenza motore	Power requirement	[kw]	75
Giri rotore	Rotor speed	[rpm]	750 ÷ 1000
Produzione	Input capacity	[t/ora]	30 ÷ 40
Numero martelli	Hammer number	[n°]	2
Peso martello	Hammer weight	[kg]	53
Peso mulino	Mill weight	[kg]	3.500
Peso impianto	Plant weight	[kg]	6.300

## Accessori

## Optional

Gestione idraulica portacorazze	Adjustable armour planting
Alimentatore	Feeder
Centralina idraulica	Idraulic automation
Sistema pulizia bocca idraulica	Automatic cleaning feed opening
Paranco sostituzione martelli	Replacement mill hoist

Dealer