

**Przewoźny zakład z kruszarką
młotkową zaprojektowany do
produkcji piasku**

MTG0400



**Trasportable plant with
an hammer mill designed to
produce sand**



franzoi

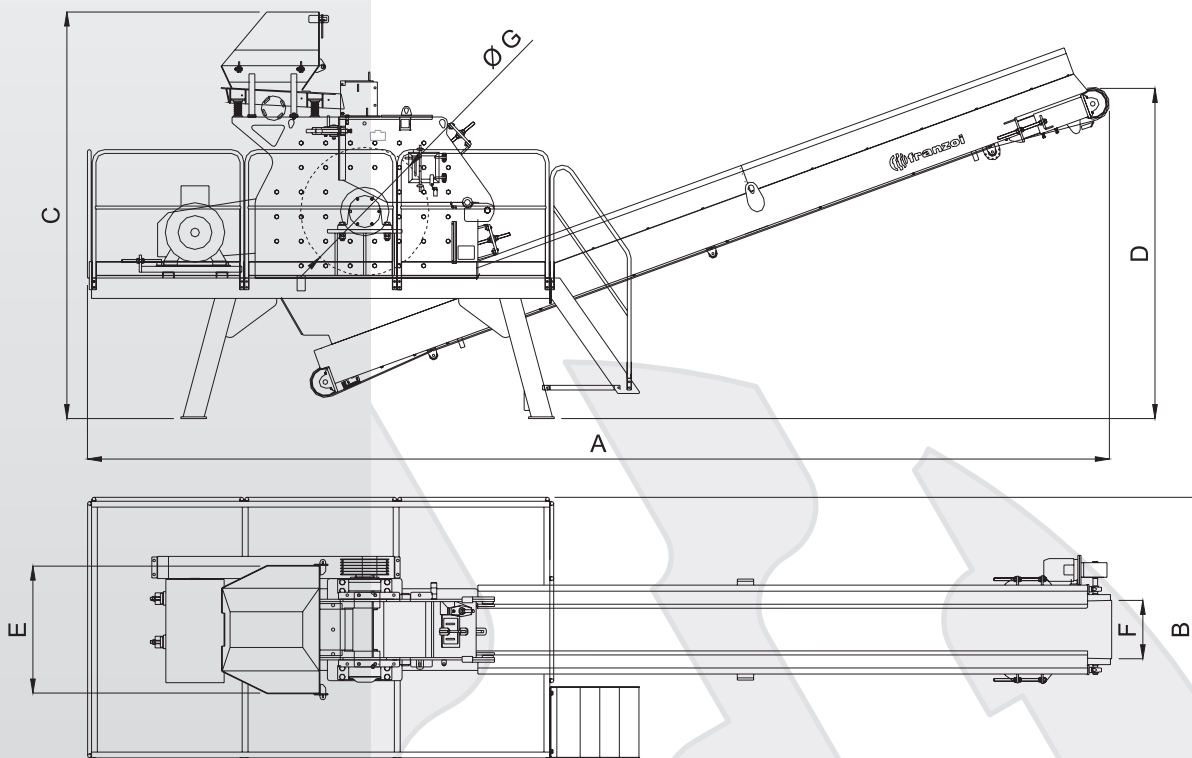

Wymiary

Dimensions

A	Długość	Lenght	[mm]	9.760
B	Szerokość	Width	[mm]	2.270
C	Wysokość	Height	[mm]	3.490
D	Wysokość rozładunku przenośnika	Conveyor unload height	[mm]	2.830
E	Szerokość kosza zasypowego	Hopper width	[mm]	1.090
F	Szerokość przenośnika taśmowego	Conveyor belt width	[mm]	500
G	Wirnik	Rotor	[mm]	1.100

Dane techniczne

Technical Data

Wielkość nadawy	Feed size	[mm]	maks. 60
Zapotrzebowanie na moc	Power requirement	[kw]	75
Prędkość wirnika	Rotor speed	[rpm]	750 ÷ 1000
Wydajność nadawy	Input capacity	[t/h]	30 ÷ 40
Liczba młotków	Hammer number	[n°]	2
Ciężar młotków	Hammer weight	[kg]	53
Ciężar kruszarki	Mill weight	[kg]	3.500
Ciężar zakładu	Plant weight	[kg]	6.300

Opcje

Optional

Regulowane opancerzenie	Adjustable armour planting
Przenośnik	Feeder
Automatyka hydrauliczna	Idraulic automation
Automatyczne czyszczenie wlotu	Automatic cleening feed opening
Podnośnik wymiany kruszarki	Replacement mill hoist

Dealer